

# Flexi Spout pievienošana Skrūvējamajai degvielas kannai

Produkti Nr. 1169.00.00, 1169.00.00-02

Degvielas izlējējs ir savietojams tikai ar VALPRO ražotajām 5 L, 10 L un 20 L metāla degvielas kannām. VALPRO neuzņemas atbildību par izlējēja savietojamību ar citu ražotāju degvielas kannām.

Lai novērstu vakuuma veidošanos degvielas kannā un nodrošinātu ātru un ērtu degvielas iepildīšanu, izlējējs ir īpaši aprīkots ar gaisa kanālu, kas iepludina gaisu kannā degvielas iepildīšanas laikā. Pārlicinieties, ka blīve nav bojāta (saplaisājusī, saplēsta). Ja tā ir bojāta, nomainiet to.

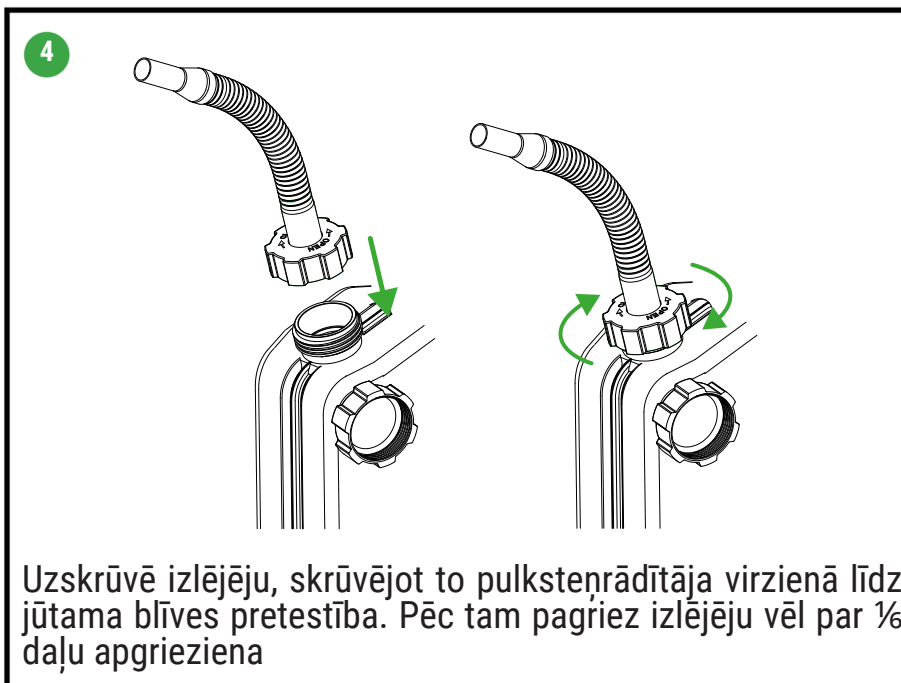
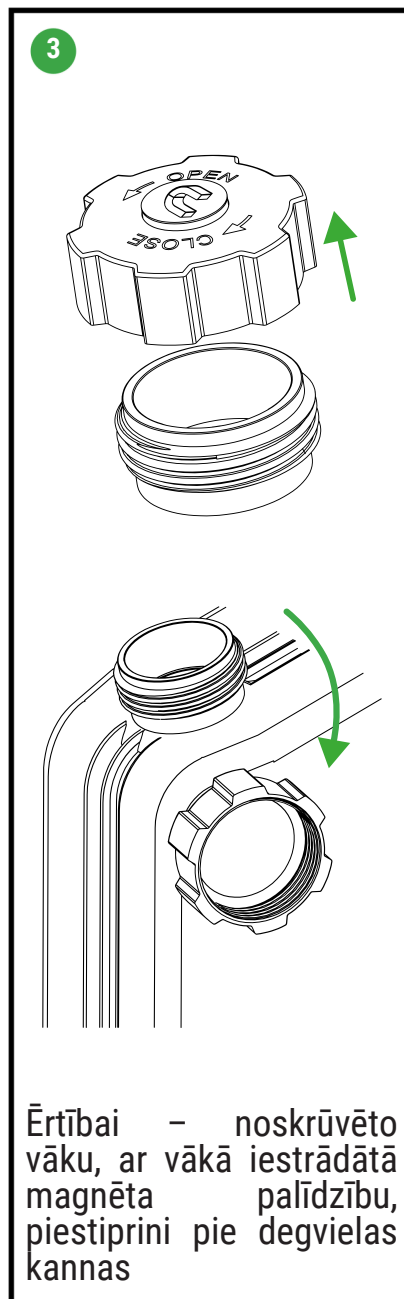
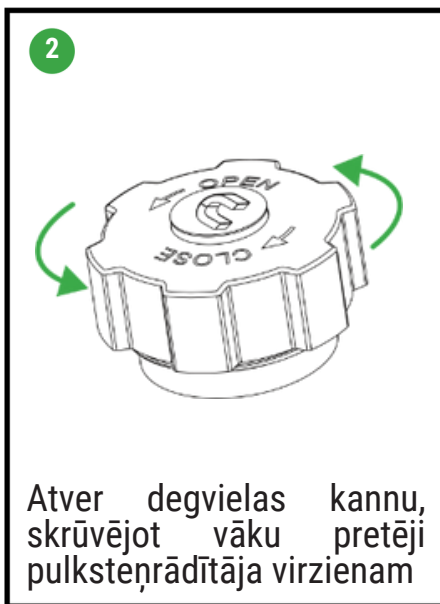
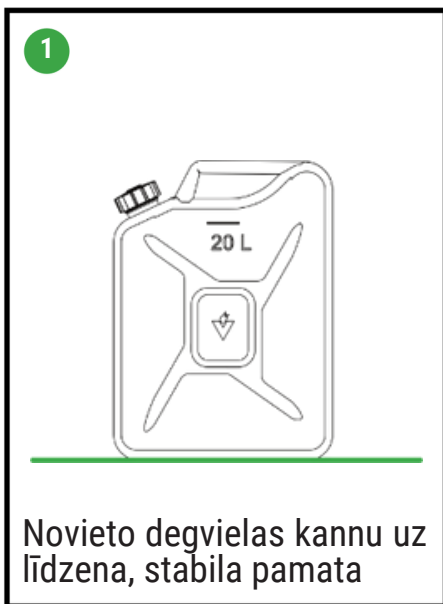

Degvielas plūsma no izlējēja neapstājas automātiski. Uzpildes laikā seko līdzī degvielas līmenim un laikus pārtrauc iepildīšanu. Neliels degvielas daudzums var izplūst no gaisa atveres uzpildes sākumā vai beigās. Transportējot degvielas kannu, izlējējs ir jānoņem no kannas kakliņa, jo tas nenodrošina kannas hermētiskumu.

**VIDEO INSTRUKCIJA [ŠEIT](#)**

# Flexi Spout noņemšana no Skrūvējamās degvielas kannas

## Produkti Nr.1169.00.00, 1169.00.00-02

Degvielas izlējējs ir savietojams tikai ar VALPRO ražotajām 5 L, 10 L un 20 L metāla degvielas kannām. VALPRO neuzņemas atbildību par izlējēja savietojamību ar citu ražotāju degvielas kannām.

Lai novērstu vakuuma veidošanos degvielas kannā un nodrošinātu ātru un ērtu degvielas iepildīšanu, izlējējs ir īpaši aprīkots ar gaisa kanālu, kas iepludina gaisu kannā degvielas iepildīšanas laikā. Pārliecinieties, ka blīve nav bojāta (saplaisājusī, saplēsta). Ja tā ir bojāta, nomainiet to.

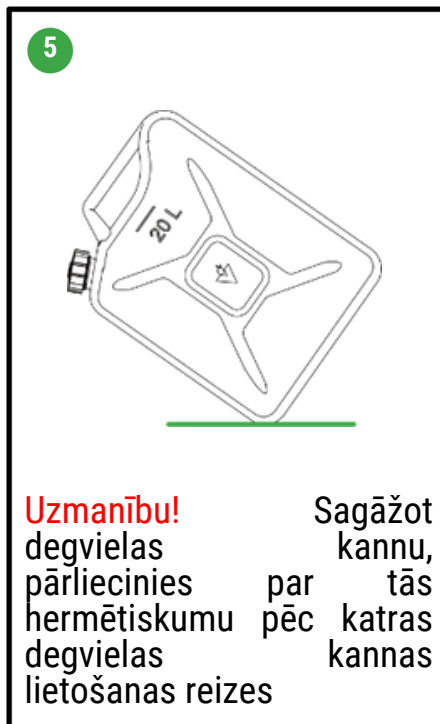
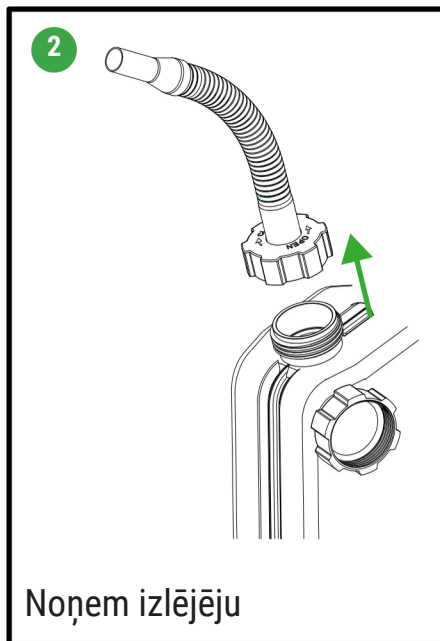
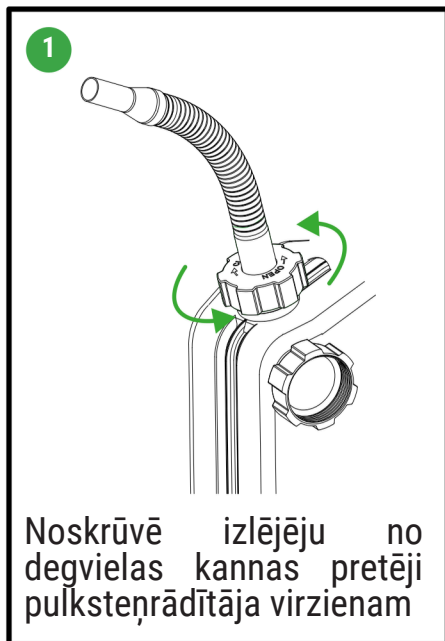

Degvielas plūsma no izlējēja neapstājas automātiski. Uzpildes laikā seko līdzī degvielas līmenim un laikus pārtrauc iepildīšanu. Neliels degvielas daudzums var izplūst no gaisa atveres uzpildes sākumā vai beigās. Transportējot degvielas kannu, izlējējs ir jānoņem no kannas kakliņa, jo tas nenodrošina kannas hermētiskumu.

## VIDEO INSTRUKCIJA [ŠEIT](#)